

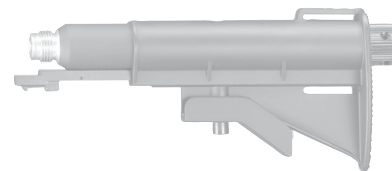

SG68 cal. .68



Set 1 | 2.4679.2



Set 2 | 2.5801

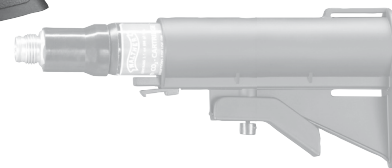

Set 3 | 2.5800

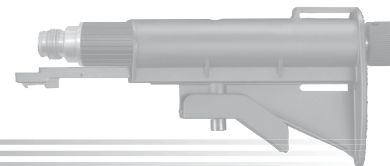

CO₂Rubberball

BEDIENUNGSANLEITUNG | OPERATING INSTRUCTIONS

MODE D'EMPLOI | MANUAL DE INSTRUCCIONES

7,5 Joule: 2.4679 | 16 Joule: 2.4680 | 11-07





ACHTUNG | CAUTION | ATTENTION | ATENCIÓN

Dieses Produkt ist nicht für Personen unter 18 Jahren geeignet.

Zu Ihrer eigenen und zur Sicherheit anderer lesen Sie die Bedienungsanleitung vollständig und sorgfältig durch, bevor Sie mit der Waffe den ersten Versuch zu Schießen unternehmen. Käufer und Besitzer haben die Pflicht, alle Regeln über den Gebrauch und den Besitz von Luftdruckwaffen zu befolgen. Jede Änderung an dieser Waffe kann zu einer Änderung der waffenrechtlichen Einstufung führen und ist somit unzulässig. Die Gewährleistung des Herstellers erlischt in diesem Fall sofort.

This product is not suitable for persons under 18 years of age.

Carefully read and understand these instructions before using this weapon. Buyers and users must follow the instructions for the safe use of airguns. Any changes or conversion of this weapon will lead to a different classification of the weapon in respect of the appropriate firearms legislation and are therefore illegal. In such cases, the manufacturer's warranty becomes immediately null and void.

Ce produit ne peut être utilisé par des personnes de moins de 18 ans.

Pour votre sécurité et celle d'autrui, lisez attentivement le mode d'emploi avant d'utiliser l'arme pour la première fois. Les vendeurs, tout comme les acheteurs, ont l'obligation de respecter le règlement relatif à l'utilisation et à la possession d'armes à air comprimé. Il est interdit de procéder à toute modification de ce pistolet car cela pourrait entraîner un changement de classification relative à la législation sur les armes à feu. De plus, toute modification entraînerait l'annulation immédiate de la garantie du fabricant.

Este producto no es apropiado para personas menores de 18 años.

Por su propia seguridad y la de los demás, lea detenidamente las instrucciones de uso antes de disparar el arma por primera vez. Vendedores y compradores están obligados a cumplir con las normas de uso y posesión de armas de aire comprimido. Queda prohibida cualquier modificación de esta arma, ya que ello podría implicar un cambio en su clasificación legal. En caso de modificación quedaría extinguida de inmediato la garantía del fabricante.

INHALT | CONTENT | CONTENU | CONTENIDO



Benennung
Description
Designation
Designacion



Bedienung
Operation
Utilisation
Manejo



Pflege
Care
Entretien
Cuidados



Sicherheitshinweise
Safety instructions
Consignes de sécurité
Instrucciones de seguridad



1.1 BENENNUNG | DESCRIPTION | DESIGNATION | DESIGNACION

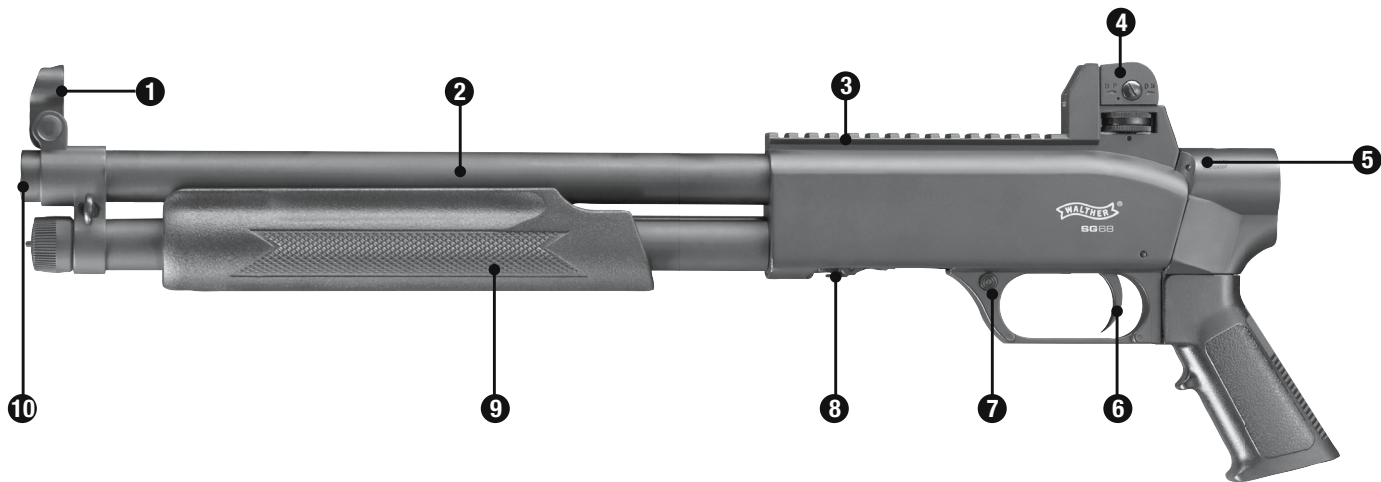

1	Korn	Front sight	Guidon	Punto de mira
2	Lauf	Barrel	Canon	Cañón
3	Picatinny Schiene	Picatinny rail	Rail Picatinny	Rail Picatinny
4	Kimme	Rear sight	Hausse	Mira trasera
5	Druckanzeige	Pressure indicator	Indicateur de pression	Indicador de presión
6	Abzug	Trigger	Détente	Gatillo
7	Sicherung	Safety	Sûreté	Seguro
8	Ladeöffnung	loading port	Ouverture du chargeur	Abertura de carga
9	Vorderschaft	forend	Fût	Guardamanos
10	Mündung	Muzzle	Bouche	Boca
11	Umschalter Trockenschießen	Selector switch dry firing	Commutateur de tir à sec	Conmutador de tiro en seco

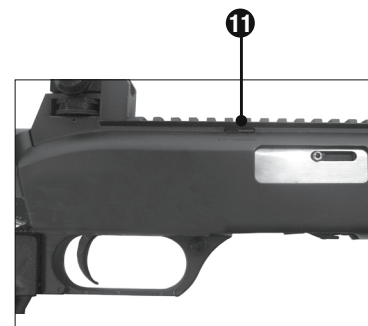

2.1 OPTIONALES ZUBEHÖR | OPTIONAL ACCESSOIRES ACCESSOIRES EN OPTION | ACCESSOIRES OPCIONALES

ACCESSOIRES

- nicht im Lieferumfang enthalten
- not included in delivery
- non inclus dans la livraison
- excepto en volumen de entrega

Accessoir 1: Emergency Kit -

Schaft für 2 - CO₂ Kapseln 12 g | Stock for 2 12 g CO₂ gas cylinders | Crosse pour 2 cartouches de CO₂ de 12 g | Culata para 2 cartuchos de CO₂ de 12 g

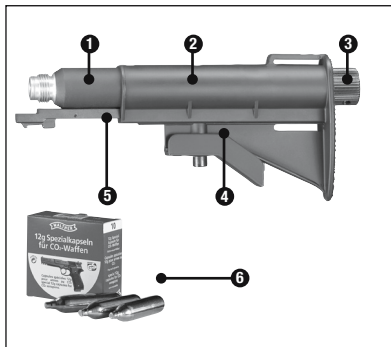

Emergency Kit: 2.4679.2 ① - ⑤

① Kapselhülse	Gas cylinder shell	Douille de la capsule	Casquillo del cartucho
② Schaft	Stock	Crosse	Culata
③ Kapselanpressschraube	Gas cylinder screw	Vis de pression de la capsule	Tornillo de presión del cartucho
④ Schafthebel	Butt lever	Verrou de crosse	Palanca de la culata
⑤ Schafthalter	Stock holder	Arrêtoir de crosse	Retén de la culata
⑥ OPTIONAL: 12 g CO ₂ -Kapseln: 4.1682	OPTIONAL: 12g CO ₂ gas cylinder: 4.1682	EN OPTION: 12 g Capsule de CO ₂ : 4.1682	OPCIONAL: cartucho de CO ₂ de 12 g: 4.1682

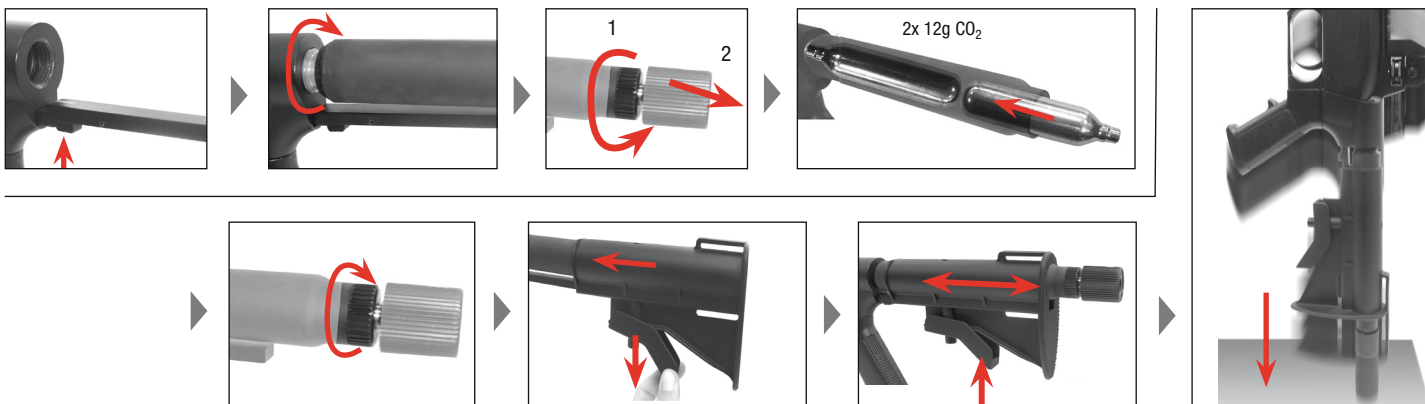

2.2



OPTIONALES ZUBEHÖR | OPTIONAL ACCESSOIRES | ACCESSOIRES EN OPTION | ACCESSOIRES OPCIONALES

Accessoir 2:

Schaft für CO₂-Kapsel 88g | Stock for 88 g CO₂ gas cylinder | Crosse pour cartouche de CO₂ de 88 g | Culata para cartucho de CO₂ de 88 g

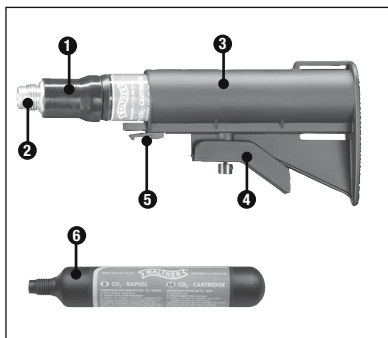

Set 2: 2.5801 1 - 5

1	Schutzhülle	Casing	Housse de protection	Cubierta protectora
2	CO ₂ -Adapter	CO ₂ adapter	Adapteur de CO ₂	Adaptador de CO ₂
3	Schaft	Stock	Crosse	Culata
4	Schafthebel	Butt lever	Verrou de crosse	Palanca de la culata
5	Schafthalter	Stock holder	Arrêtior de crosse	Retén de la culata
6	OPTIONAL: 88 g CO ₂ -Kapsel: 4.1688	OPTIONAL: 88g CO ₂ gas cylinder: 4.1688	EN OPTION: 88 g Capsule de CO ₂ : 4.1688	OPCIONAL: cartucho de CO ₂ de 88 g: 4.1688

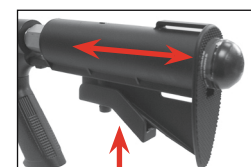
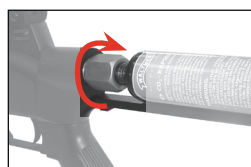
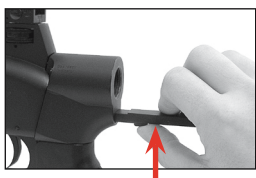

2.3 OPTIONALES ZUBEHÖR | OPTIONAL ACCESSOIRES | ACCESSOIRES EN OPTION | ACCESSOIRES OPCIONALES

Accessoir 3: Schaft für 2 - CO₂ Kapseln 12 g | Stock for 2 12 g CO₂ gas cylinders | Crosse pour 2 cartouches de CO₂ de 12 g | Culata para 2 cartuchos de CO₂ de 12 g

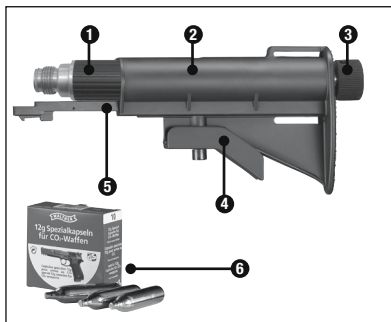

Set 3: 2.5800 1 - 5

1	Kapselhülse	Gas cylinder shell	Douille de la capsule	Casquillo del cartucho
2	Schaft	Stock	Crosse	Culata
3	Kapselanpressschraube	Gas cylinder screw	Vis de pression de la capsule	Tornillo de presión del cartucho
4	Schafthebel	Butt lever	Verrou de crosse	Palanca de la culata
5	Schafthalter	Stock holder	Arrêteur de crosse	Retén de la culata
6	OPTIONAL: 12 g CO ₂ -Kapseln: 4.1682	OPTIONAL: 12g CO ₂ gas cylinder: 4.1682	EN OPTION: 12 g Capsule de CO ₂ : 4.1682	OPCIONAL: cartucho de CO ₂ de 12 g: 4.1682

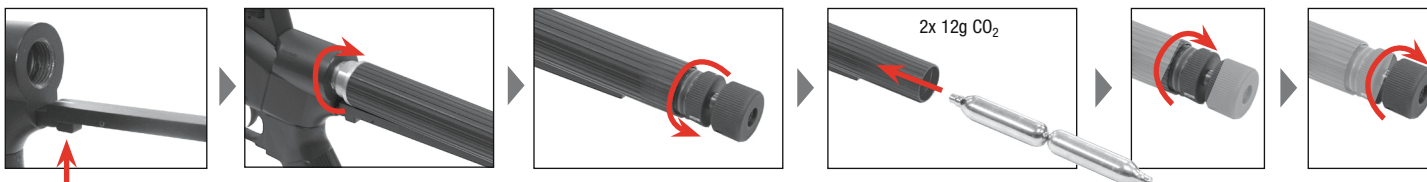

3.1 LAGERUNG | STORAGE | STOCKAGE | ALMACENAMIENTO

Accessoir 2:
Set: 2.5801

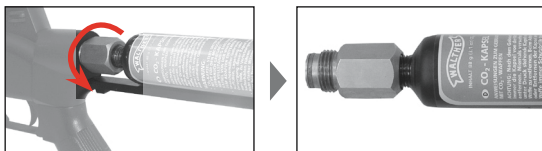

Accessoir 3:
Set: 2.5800

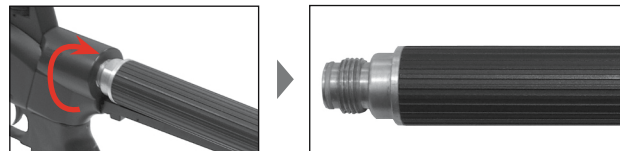

2.1 SICHERUNG | SAFETY | SÛRETÉ | SEGURO

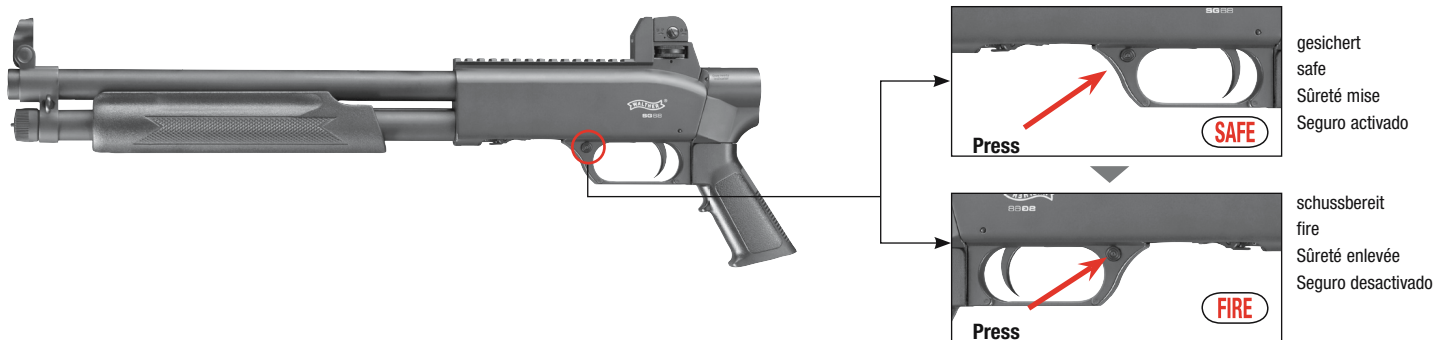

2.2 LADEN | LOADING | CHARGER | CARGAR



 **ACHTUNG | CAUTION | ATTENTION | ATENCIÓN**

Nur Gummikugeln cal.68 benutzen.
Only use Rubberballs cal.68.
Utiliser seulement des billes en gomme.
Utilizar solamente bolas de goma.



2.4 | SPANNEN | COCKING | ARMER | AMARTILLAR

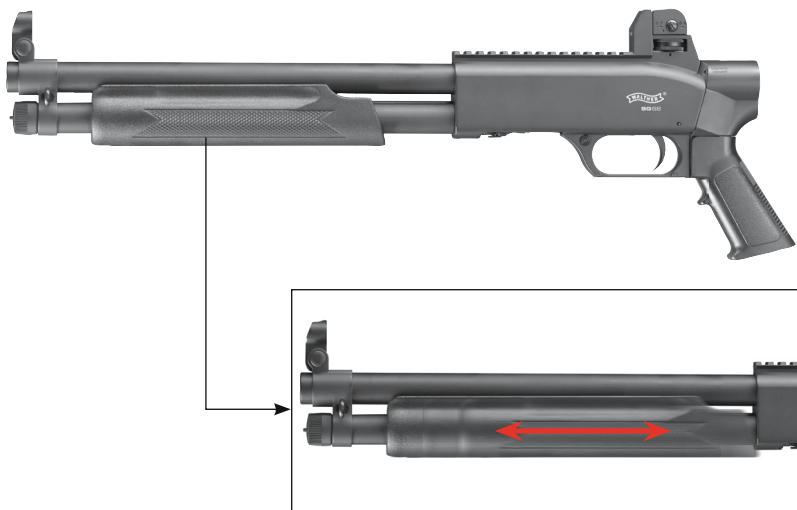

Spannen Sie vor jedem Schießvorgang die Waffe. Ziehen Sie den Vorderschaft ganz zurück und bringen ihn wieder nach vorn. Dabei wird ein Geschoss zugeführt.

Prior to each firing of the gun, it has to be cocked. Fully retract the forend and push it back and forward. This action will load a projectile.

Armez l'arme avant chaque tir. Tirez le fût vers l'arrière, puis ramenez-le dans sa position initiale. Cela permet de charger une munition.

Amartille el arma antes de cada disparo. Tire completamente del guardamanos hacia atrás y luego hacia adelante. De esto modo se producirá un disparo.

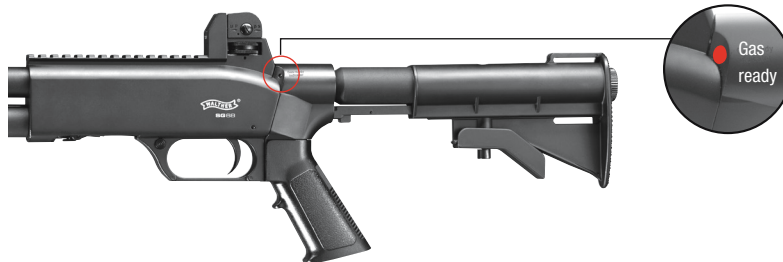

Die Druckanzeige gibt durch die rot hervortretende Markierung an, dass die Waffe unter Druck steht und die Kapsel(n) angestochen sind.

The red marking on the pressure indicator signifies that the weapon is under pressure and that one or more gas cylinders have been pierced.

L'indicateur de pression indique grâce au marquage rouge en saillie que l'arme est sous pression et que la (les) cartouche(s) est (sont) bien percée(s).

El indicador de presión señala mediante una marca roja que el arma está bajo presión y que el (los) cartucho(s) ha(n) sido pinchado(s).

2.5 | SCHIESSEN | FIRING | TIRER | DISPARO

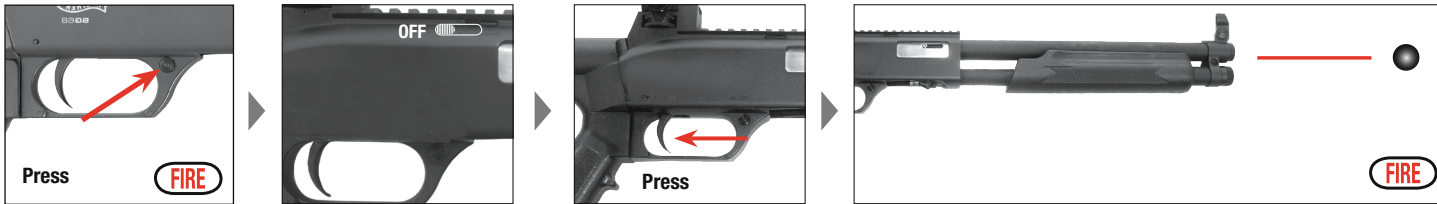

2.6 | VISIERUNG | SIGHTS | DISPOSITIF DE VISÉE | MIRA

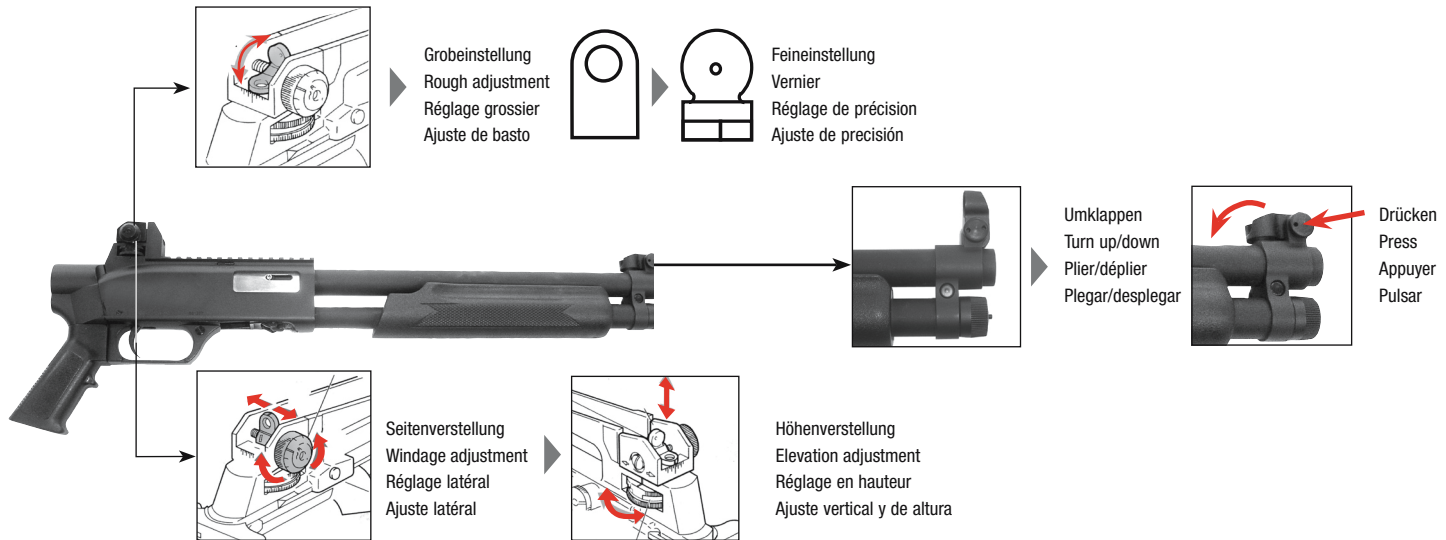

2.5 | ZIELEN | AIMING | VISER | APUNTAR

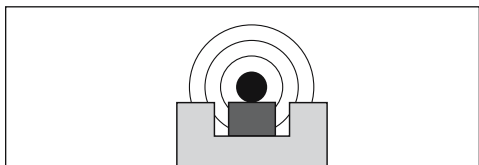

ideal | idea | idéal | ideal

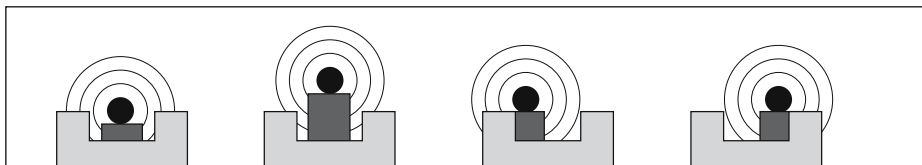

falsch | wrong | incorrect | incorrecto

2.4 | CO₂TROCKENSCHIESSEN | CO₂ DRY FIRING | TIR A SEC AU CO₂ | TIRO EN SECO CO₂



Umschalter
Selector switch
Commutateur
Commutador



Tockenschießen
dry firing
Tir à sec
De tiro en seco

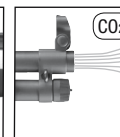
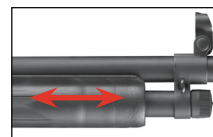

HINWEIS | NOTE | REMARQUE | NOTA

Der CO₂ Antrieb (CO₂ Kapseln 12 g - Emergency Kit: 2.4679.2) sollte nur drucklos entfernt werden, um Beschädigungen zu vermeiden. Zur Lagerung CO₂ entfernen, damit die Dichtungen nicht zerstört werden.

To avoid damages, remove the CO₂ propellant (12 g CO₂ gas cylinders - Emergency Kit: 2.4679.2) only when they are not under pressure. When storing the gun, remove the gas cylinders to prevent damage to the seals.

Le dispositif de propulsion (cartouche de CO₂ de 12 g - Emergency Kit: 2.4679.2) doit être retiré seulement en l'absence de pression afin d'éviter tout risque de dégâts. Retirer la cartouche de CO₂ avant de ranger l'arme afin que les joints ne soient pas endommagés.

Para evitar deterioros, retire el dispositivo propulsor (cartucho de CO₂ de 12 g - Emergency Kit: 2.4679.2) únicamente cuando esté libre de presión. Al guardar el arma retire siempre el cartucho de CO₂ para evitar que se deterioren las juntas.





GARANTIE | WARRANTY | GARANTIE | GARANTIA

Innerhalb eines Jahres ab Kaufdatum repariert oder ersetzt Ihnen die Fa. Umarex Ihre Waffe kostenlos, falls der Defekt nicht durch Eigenverschulden aufgetreten ist. Geben Sie die Waffe einem autorisierten Händler, beschreiben Sie ihm das Problem und fügen Sie den entsprechenden Kaufbeleg bei.

The Umarex company will repair or replace your weapon free of charge (up to 12 months from date of purchase) provided the defect was not caused by you. Return the gun to the authorised dealer from where you bought it.

La société Umarex s'engage à réparer ou à remplacer votre arme , sans frais , sur une période de un an à partir de la date d'achat , à condition que l'utilisateur ne soit pas responsable du défaut. Veuillez remettre l'arme à un vendeur autorisé , décrivez-lui le problème et joignez le bon d'achat correspondant.

La empresa Umarex se compromete a reparar o reemplazar el arma de forma gratuita en el plazo de un año a partir de la fecha de compra, siempre que usted no sea el culpable del defecto. Lleve el arma a un establecimiento autorizado, describa el problema y adjunte el correspondiente comprobante de compra.

REPARATUR | REPAIR | RÉPARATIONS | REPARACIÓ

Eine Waffe, die nicht einwandfrei funktioniert, ist gefährlich. Es ist schwierig, eine Waffe selbst zu reparieren, und falscher Zusammenbau kann zu gefährlichen Funktionsstörungen führen.

Achtung:

Lassen Sie die Waffe nur von einem autorisiertem Fachhändler/ Büchsenmacher überprüfen und reparieren.

Do not attempt to repair this pistol if it needs service. Incorrect assembly could lead to dangerous malfunctions.

Caution:

Repairs should only be completed by UMAREX authorised centres.

Une arme qui ne fonctionne pas parfaitement est dangereuse. Il est difficile de réparer une arme soi-même, et un remontage incorrect peut entraîner des dysfonctionnements dangereux.

Attention:

Seules des personnes spécialisées agréées ou un armurier peuvent contrôler et réparer l'arme.

Un arma que no funcione perfectamente es peligrosa. Es difícil reparar un arma uno mismo y un montaje incorrecto puede provocar fallos de funcionamiento peligrosos.

Atención:

La comprobación y reparación del arma sólo pueden llevarlas a cabo especialistas o un armero autorizados.



4 | SICHERER UMGANG MIT WAFFEN

Sie sollten mit der richtigen, sicheren Handhabung Ihrer Waffe vertraut sein. Im Hinblick auf die Grundregeln zum sicheren Schießen bedenken Sie, dass jede Berührung mit der Waffe als Handhabung verstanden wird.

- Behandeln Sie jede Waffe so, als wäre sie geladen.
- Die Waffe beim Laden stets sichern, so dass sich kein Schuss ungewollt lösen kann. Finger immer außerhalb des Abzugsbügels halten und nur zum Schuss an den Abzug legen.
- Verwenden Sie nur für diese Waffe vorgesehene Geschosse.
- Halten Sie die Mündung stets in eine sichere Richtung.
- Das Schießen ist nur in der eigenen Wohnung, auf polizeilich zugelassenen Schießständen und im befriedeten Besitztum erlaubt, wenn das Geschoss dieses beim Schuss nicht verlassen kann. Hierbei den Gefahrenbereich des Geschosses beachten (7,5 J - 200 m; 16 J - 350 m).
- Transportieren Sie niemals eine geladene Waffe. Laden Sie nur, wenn Sie schießen möchten.
- Waffe niemals auf Menschen oder Tiere richten. Vermeiden Sie Querschläger. Schießen Sie niemals auf glatte, harte Oberflächen oder auf Wasserflächen.
- Vergewissern Sie sich vor dem Schuss, dass Ziel und Umgebungsbereich sicher sind.
- Kontrollieren Sie immer, ob die Waffe ungeladen ist, wenn Sie sie transportieren oder von einer anderen Person übernehmen.
- Vergewissern Sie sich, dass Sie. auch beim Stolpern oder Stürzen die Richtung der Mündung kontrollieren können.
- Aus Sicherheitsgründen sollte beim Schießen eine Schutzbrille getragen werden.
- Aufbewahren der Waffe stets sicher und ungeladen vor unerlaubtem Zugriff Unbefugter (ungeschulte Personen, Kinder, Personen unter 18 Jahren) und getrennt von der Munition.
- Weitergabe dieser Waffe mit der Bedienungsanleitung nur an Personen, wenn diese über 18 Jahre alt und mit der Handhabung dieser Waffe genauestens vertraut sind.
- Jegliche Veränderungen oder Reparaturen von Waffen sollten nur von fachkundigen Firmen oder vom Büchsenmacher durchgeführt werden.
- Legen Sie niemals eine geladene Waffe aus der Hand.
- Geben Sie nur entladene Waffen an andere Personen weiter.

SAFE WEAPON HANDLING

You should be fully familiar with the proper and safe handling of your weapon. In respect to the basic rules of safe weapon handling it is to be understood that every touching of the weapon is to be interpreted as weapon handling.

- Always treat a weapon as if it was loaded.
- Always put the safety of a weapon to „safe“ when loading it so that there can be no unintentional discharge.
- Keep your finger away from the trigger, it should be straight and should rest on the trigger guard.
- Only use the kind of projectiles suitable for your weapon.
- Always keep the muzzle pointed in a safe direction.
- This weapon may only be discharged in your own house, on authorized shooting ranges and inside enclosed private property. It is to be made sure that no projectile can leave the enclosed property.
- Keep the danger area of the projectile in mind (7,5 J - 200 m; 16 J - 350 m).
- Never transport a loaded weapon. Only load your weapon when you intend to fire it.
- Never aim your airgun at persons or animals. Avoid ricochets. Never fire at smooth, hard surfaces or water.
- Before you discharge your weapon, make sure that target and surrounding area are safe.
- Make sure that you always have full control over the muzzle of your weapon, even if you stumble or fall down.
- Safety shooting glasses should always be worn when firing the weapon.
- Always store your weapon in a safe place and in unloaded condition. Unauthorized persons (persons not familiar with the use of weapons, children and minors) must not have access to it, ammunition is to be kept in a separate place.
- The weapon together with its operating instructions may only be handed over to persons who have reached the age of 18 (or older) and who are fully familiar with the handling of it.
- Modifications or repairs of weapons are only to be effected by authorized agencies or by a skilled gunsmith.
- Never leave a loaded weapon unattended.
- Only unloaded weapons are to be handed over to another person.

4



MANIEMENT DES ARMES EN TOUTE SÉCURITÉ

Vous devez savoir manier votre arme correctement et sans danger. En ce qui concerne les règles de base de tir en toute sécurité, considérez que chaque contact avec l'arme fait partie de son maniement.

- Maniez toujours l'arme comme si elle était chargée.
- Mettez toujours la sûreté avant de charger l'arme afin d'éviter tout tir involontaire.
- Ne mettez pas le doigt sur la détente et ne l'y placez que lorsque vous allez tirer.
- N'utilisez que les projectiles prévus pour cette arme.
- Pointez toujours la bouche de l'arme dans une direction non dangereuse.
- Il n'est permis de tirer avec l'arme que sur le lieu de résidence du propriétaire ou dans des zones de tir autorisées par la police, à condition que le projectile ne puisse pas sortir de la zone de tir. Veuillez toujours prendre en compte la zone de danger maximale du projectile (7,5 J - 200 m; 16 J - 350 m).
- Ne transportez jamais l'arme lorsqu'elle est chargée. Ne la chargez que lorsque vous vous apprêtez à tirer.
- Ne dirigez jamais l'arme vers des personnes ni des animaux. Evitez les tirs pouvant faire ricocher le projectile. Ne tirez jamais sur des surfaces planes et dures, ni sur une surface d'eau car les projectiles peuvent ricocher.
- Avant de tirer, assurez-vous que l'objectif et les alentours ne présentent pas de danger.
- Vérifiez toujours que l'arme est déchargée avant de la transporter ou de la remettre à autrui.
- Veillez à maîtriser la direction dans laquelle la bouche de l'arme est pointée, même si vous trébuchez ou tombez.
- Pour des raisons de sécurité, portez des lunettes de protection lorsque vous tirez.
- Rangez toujours l'arme déchargée, séparée des munitions et dans un endroit sûr afin d'éviter que des personnes non autorisées (personnes non formées, enfants ou personnes de moins de 18 ans) puissent y avoir accès.
- Ne remettez cette arme, accompagnée du mode d'emploi, qu'à des personnes âgées de plus de 18 ans et le mieux formées possible à son maniement.
- Toute modification ou réparation de l'arme devra être effectuée par une entreprise spécialisée ou un armurier.
- Ne laissez jamais l'arme chargée sans surveillance.
- Déchargez toujours l'arme avant de la remettre à autrui.

MANEJO SEGURO DE ARMAS

Debe familiarizarse con el manejo correcto y seguro de su arma. En cuanto a las reglas básicas para disparar con seguridad, tenga en cuenta que cada contacto con el arma forma parte de su manejo.

- Trate el arma como si siempre estuviera cargada.
- Cargue siempre el arma con el seguro activado para evitar disparos involuntarios.
- Mantenga el dedo siempre fuera del gatillo y colóquelo solamente cuando vaya a disparar.
- Utilice únicamente proyectiles específicos para esta arma.
- Mantenga la boca del arma siempre en una dirección segura.
- Sólo está permitido disparar el arma en la vivienda del propietario o en las zonas de tiro autorizadas por la policía, siempre y cuando el proyectil no pueda llegar más allá del área de tiro. Para ello, tenga presente siempre la distancia máxima de peligro del proyectil (7,5 J - 200 m; 16 J - 350 m).
- Nunca transporte el arma cargada. Cárguela solamente cuando tenga intención de disparar.
- Nunca apunte con el arma hacia personas o animales. Evite los disparos en los que el proyectil pueda rebotar: nunca dispare sobre superficies lisas y duras, ni al agua.
- Antes de disparar, asegúrese de que el objetivo y el entorno sean seguros.
- Antes de transportar el arma o de entregársela a otra persona compruebe siempre que está descargada.
- Asegúrese de poder controlar la dirección hacia la que apunta la boca, aún en caso de tropiezo o de caída del arma.
- Por motivos de seguridad, cuando vaya a disparar póngase siempre gafas protectoras.
- Guarde el arma siempre descargada, separada de la munición y en lugar seguro para evitar que personas no aptas (personas sin formación, niños o menores de 18 años) puedan acceder a ella.
- Siempre que entregue esta arma a otra persona hagalo junto con las instrucciones de uso y asegúrese de que la persona es mayor de 18 años y que está lo más familiarizada posible con el manejo de la misma.
- Cualquier modificación o reparación del arma deberá llevarla a cabo una empresa especializada o un armero.
- Nunca deje sin vigilancia un arma cargada.
- Siempre que entregue un arma a otra persona, asegúrese de que está descargada.

TECHNISCHE DATEN | TECHNICAL DATA

System:	Vorderschaftrepetierer
Energiequelle	CO ₂ - Gasantrieb
Schusszahl	16 Schuss
Kaliber	.68
Geschoß	Gummikugeln
Länge	625 mm
Gewicht	2,220 kg
Sicherung	Abzugssicherung
Energie: 2.4679	7,5 Joule
Energie: 2.4680	16 Joule

Action	pump action rifle
Power Source	CO ₂ - gas actuation
Number of Shots	16 shots
Caliber	.68
Projectile	Rubberballs
Length	625 mm
Weight	2,220 kg
Safety	Trigger safety
Energy: 2.4679	7,5 J
Energy: 2.4680	16 J

FICHE TECHNIQUE | ESPECIFICACIONES

Système	fusil avec système à pompe
Source d'énergie	CO ₂ - commande à gaz
Nombre de tirs	16 billes
Calibre	.68
Projectile	Billes en gomme
Longueur	625 mm
Poids	2,220 kg
Sûreté	Sûreté de détente
Énergie: 2.4679	7,5 J
Énergie: 2.4680	16 J

Sistema	rifle con la acción de la bomba
Fuente de energía	accionamiento por gas
Número de disparos	16 disparos
Calibre	.68
Proyectiles	bolas de goma
Longitud	625 mm
Peso	2,220 kg
Seguro	seguro del gatillo
Energía: 2.4679	7,5 J
Energía: 2.4680	16 J



UMAREX®

UMAREX Sportwaffen GmbH + Co. KG

Donnerfeld 2

D - 59757 Arnsberg, Germany

Phone: +49 29 32 / 638 - 01

Fax: +49 29 32 / 638 - 222

verkauf@umarex.de

sales@umarex.de

www.umarex.com

